



SPECIFICHE BRUCIATORI - 3ª SERIE

MODELLO BRUCIATORE BURNER TYPE	POTENZA NOMINALE(kW) NOMINAL POWER (kW)	CONSUMO NOMINALE(g/h) NOMINAL CONSUMPTION (g/h)
Bruciatore A - AUSILIARIO Burner A - AUXILIARY	1,10	80
Bruciatore SR - SEMIRAPIDO Burner SR - SEMIRAPID	2,00	146

Il contenuto del documento è puramente indicativo. Ci riserviamo il diritto di apportare al prodotto, in qualsiasi momento e senza preavviso, eventuali modifiche tecniche.

This document is purely indicative. We reserve the right to modify the product, in any moment and without notice of any technical changes.

 www.cansrl.com	Material: Materiale: Treatment: Finitura:	Date-Data: 04/08/2022 Dimensions in mm. Dimensioni in mm.	Sheet-Foglio: A3 1 / 2 Weight Kg: Peso Kg: 74.04
	Description: PIANO COTTURA OVALE 2 FUOCHI - FC1348-S Descrizione:	Article number: Articolo: FC1348-S	

Tutti i diritti sono strettamente riservati. E' vietata qualsiasi forma di utilizzo e/o riproduzione senza autorizzazione della CAN S.r.l.
 All rights are strictly reserved. Any form of reproduction or issue is forbidden without permission of CAN S.r.l.

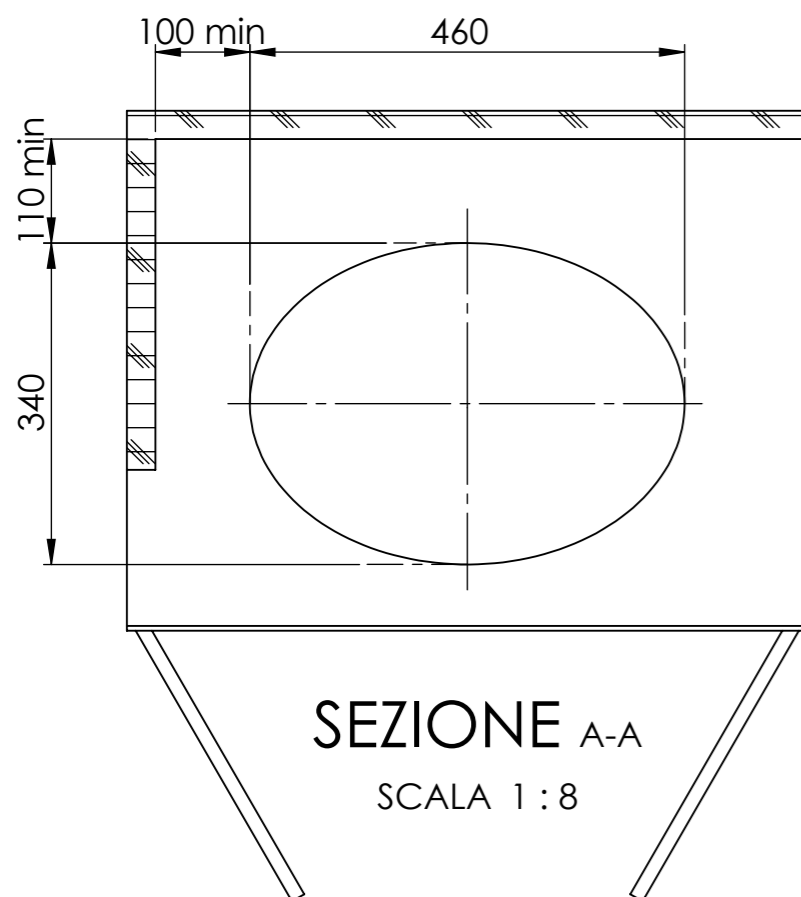
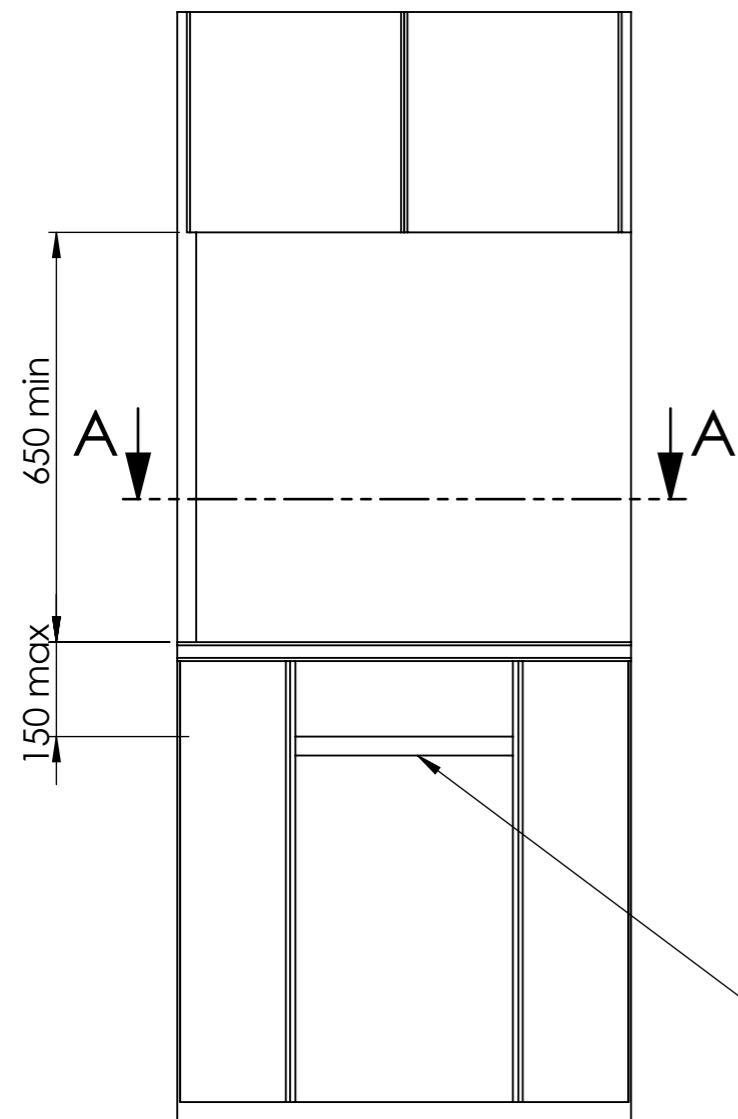

pannello di separazione
 installazione obbligatoria solo
 in presenza di
 elettrodomestici al di sotto
 del piano cottura

distanza minima
 dalle pareti laterali

distanza minima
 dal bordo del
 piano di lavoro

distanza minima
 dal pensile

distanza minima
 dalla parete
 posteriore

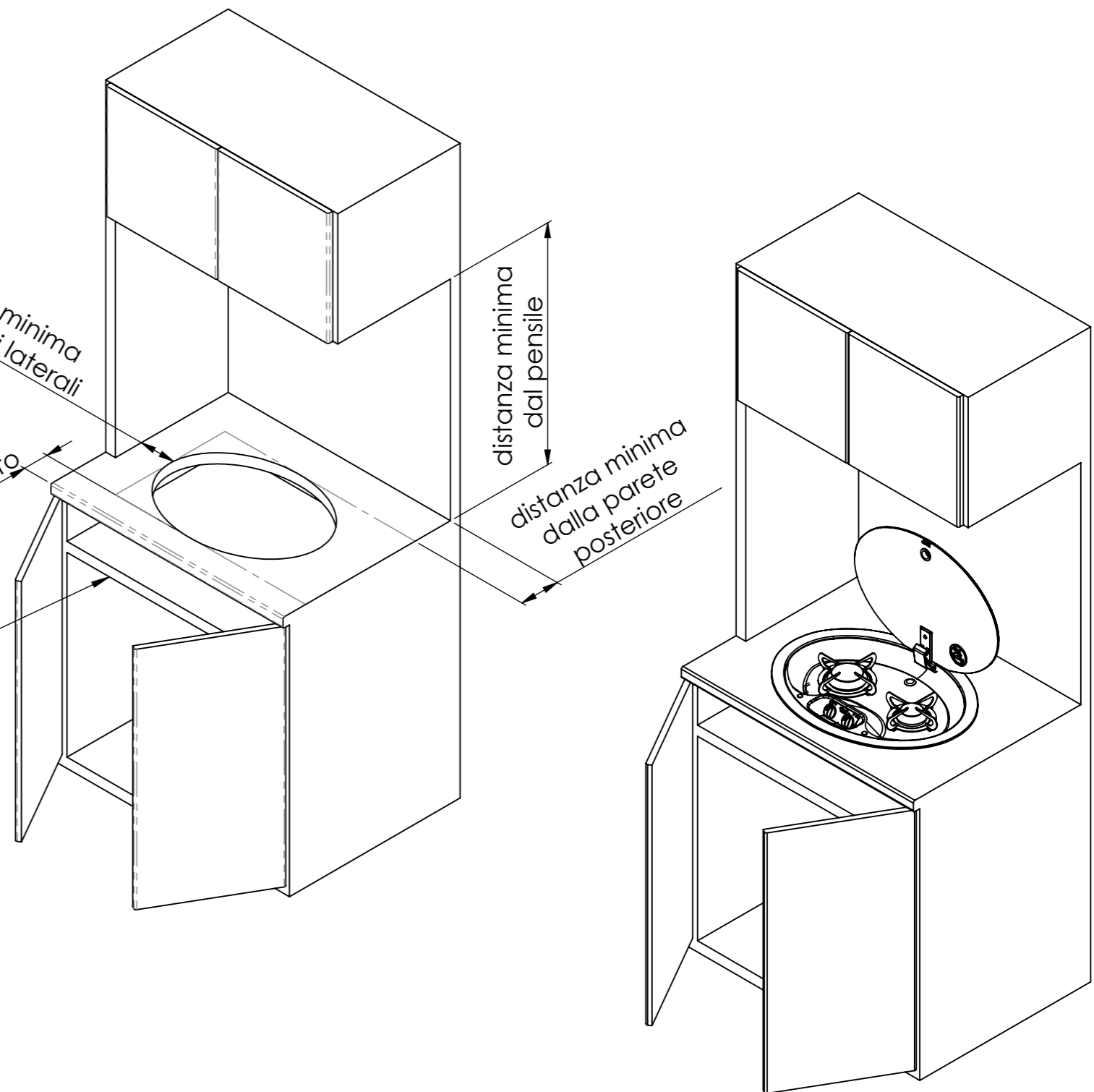

Il contenuto del documento è puramente indicativo. Ci riserviamo il diritto di apportare al prodotto, in qualsiasi momento e senza preavviso, eventuali modifiche tecniche.

This document is purely indicative. We reserve the right to modify the product, in any moment and without notice of any technical changes

 www.cansrl.com	Material: Materiale:	Date-Data: 04/08/2022	Sheet-Foglio: A3 2 / 2
	Treatment: Finitura:	Dimensions in mm. Dimensioni in mm.	Weight Kg: Peso Kg: 74.04
Description: PIANO COTTURA OVALE 2 FUOCHI - FC1348-S Descrizione:		Article number: Articolo: FC1348-S	

*Tutti i diritti sono strettamente riservati. E' vietata qualsiasi forma di utilizzo e/o riproduzione senza autorizzazione della CAN S.r.l.
 All rights are strictly reserved. Any form of reproduction or issue is forbidden without permission of CAN S.r.l.*